

## **Rocky SD**

**Installation and User Manual**

*Winstallationsanleitung und Bedienungsanleitung  
Manuel d'installation et Mode d'emploi*

**Manuale d'installazione e d'uso**

*Manual de instalación y de instrucciones  
Manual de instalação e do utilizador*

ランチリオ ロッキー SD 日本語説明書

# 安全上の注意事項

ご使用になる前に この安全上の注意をよくお読みになり、正しくお使いください。

表示内容は次の通りです。



**警告** 守られないと、重大な人身事故や死亡事故につながる可能性のある事柄。



**注意** 守られないと、人に傷害を与えたり物損事故につながる可能性のある事柄。

これらの警告・注意事項をよくお読みいただき、必ず守ってください。



## 警告

設置・修理・点検作業は、本書に指示のある項目を除き、専門業者以外は行わないでください。

アース線は、必ず専用のアース端子に接続してください。

電源は、漏電ブレーカーを施した専用のコンセントまたは配電函に接続してください。

電源は、タコ足配線での接続はしないでください。

電源コードが破損した場合、コードの交換は危険を防止するために、製造業者もしくは、その代理店又は同等の有資格者以外は行わないでください。

本機の分解・改造は絶対に行わないでください。

水のかかりやすい場所や、湿気の多い場所には設置しないでください。

濡れた手で機械・コード・プラグに触れないでください。

小さなお子様や、不馴れな方が機械に触れない様ご注意ください。

機械に異常を感じたら、ただちに運転を中止し、販売店へ連絡のうえ、その指示に従ってください。

## 注 意

振動の多い場所や、不安定な場所には設置しないでください。

屋外やこれに準ずる場所には設置しないでください。

高熱を発生する機器の周辺や、直射日光のあたる場所、あるいは凍結の恐れのある場所では使用しないでください。

機械の周囲は、およそ 30cm 以上の空間をあけて設置してください。

設置場所は、周囲に水やコーヒーなどがこぼれてもよい場所を選んでください。

本書に指示された以外の清掃・点検時は、必ずメインスイッチを切り、電源プラグを抜いてから行ってください。

長時間使用しない場合は、メインスイッチを切るだけでなく電源プラグも抜いておいてください。

## 注 意

運転中、ホッパー内に手を入れないでください。

排出口に指や異物を入れないでください。

コーヒーミルは、コーヒー抽出などの本来の目的以外に使用しないでください。

吸込口や吐出口をふさがないでください。

本機の安全性と正常な機能を損なわないために、純正スペアパーツのみを使用してください。

# 各部の名称

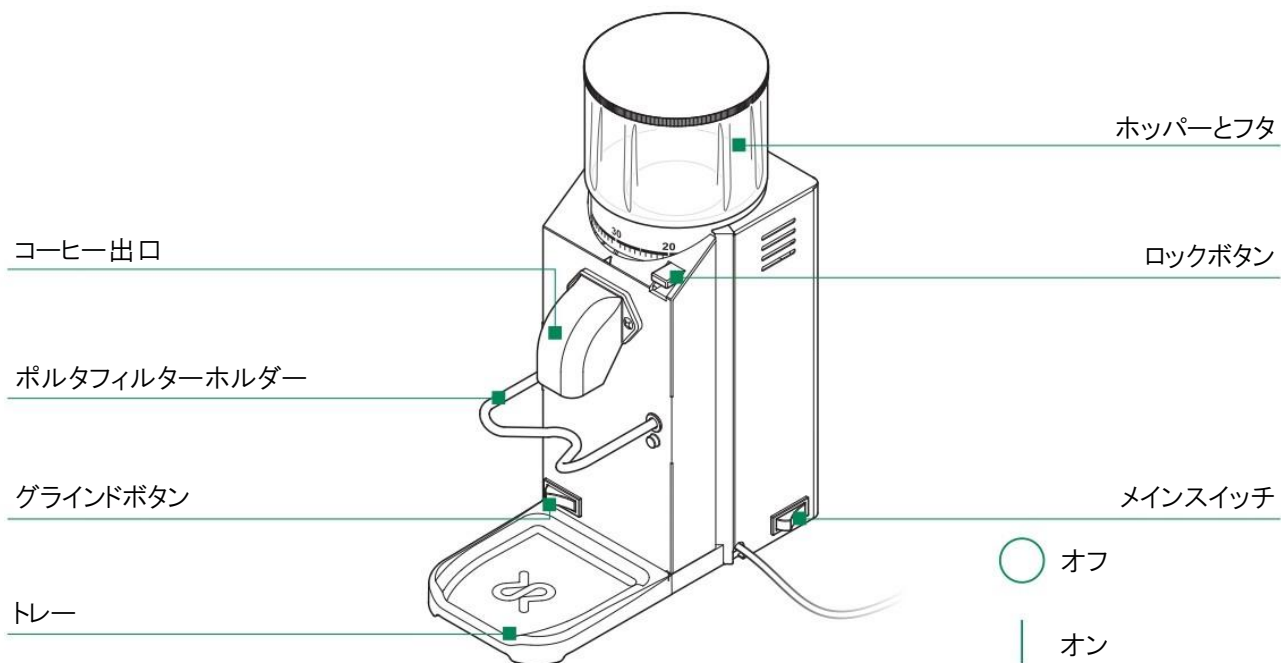

# セットアップ

## グラインダーブレードのキャリブレーション

**注** 運転中は絶対にロックボタンを押さないでください。

**注** グラインダー・ドーサーの挽き目は工場出荷時に設定されています。再調整はホッパーが空の状態で行ってください。

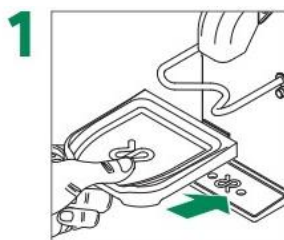

トレイを取り付けます。



電源に接続します。



メインスイッチをオフにします。

**注** ホッパーは空にしておきます。

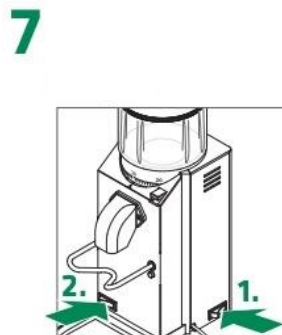

メインスイッチをオンにしてグラインドボタンも押します。

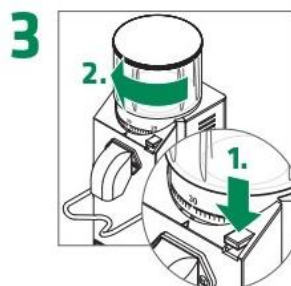

ロックボタンを押しながら、ホッパーを時計回りに目一杯回転させます。



グラインダーの刃が触れた場合は、すぐに電源を切り、ホッパーを反時計回りに2～3目盛回してください。



ホッパーを反時計回りに6～7目盛に回します。

**注** 目盛の数字が大きいほど粗く、小さいほど細かくなります

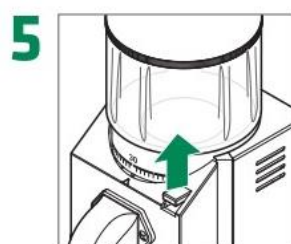

ロックボタンを離します。

**注** スナップロック式

## グラインド設定の調整

**注** 運転中は絶対にグラインド設定を変更しないでください。

**注** コーヒーの種類に応じて、グラインド設定を再確認してください。

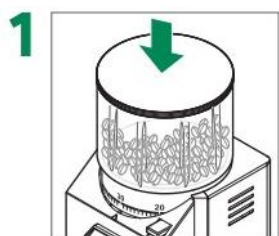

ホッパーを開けてコーヒー豆を少量入れ、フタを閉めます。

4

コーヒーを淹れます。

**注** 抽出時間が 25～30 秒になる挽き目設定が理想です。抽出が遅すぎる場合はより粗い設定、早すぎる場合はより細かい設定が推奨されます。

Rocky SD



メインスイッチをオンにします。

5

コーヒーの色や味を確認します。

**注** 粗挽きにするとあっさりしたコーヒーに、細挽きにすると濃くコクのあるコーヒーになります。

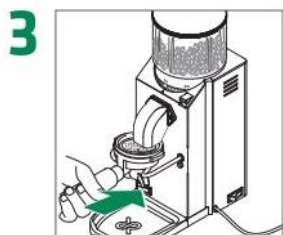

ポルタフィルターをホルダーに置き、グラインドボタンを押して豆を挽きます。

6

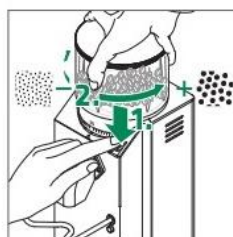

必要に応じてグラインド設定を調整します。

**注** 好みのコーヒーになるまで、この手順を繰り返します。

# 使い方



メインスイッチをオンにします。

**注** グラインド設定は事前に調整してください。



ホルダーにポルタフィルターを挿入し、グラインドボタンで直接コーヒーを挽きます。



好みの量になるまでグラインドボタンを押し続けます。

# クリーニング

## 日々の清掃

**注** 電源を切り、プラグをコンセントから抜きます。

**注** 研磨剤入りのスポンジや洗剤、溶剤は使用しないでください。クリーナーが必要な場合は、パッケージの説明に従ってください。

1

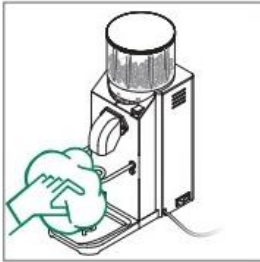

湿らせた布でハウジングとトレイを拭きます。

2

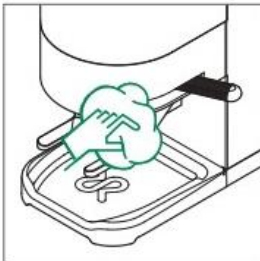

ドーサーの下のドーシングエリアを清掃します。

## 定期的なメンテナンス

1

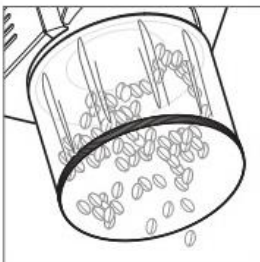

ホッパーを空にします。

2



残ったコーヒーをすべて取り除きます。



# 長期間使わないときは

## 一時的に使用を停止する

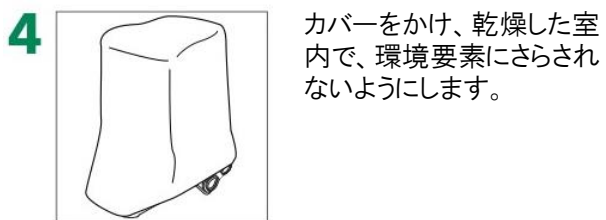
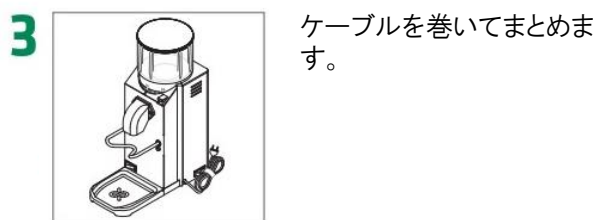

**注** 本機を廃棄する際は、お住いの自治体の取り決めに従ってください。

## トラブルシューティング

### ●マシンが起動しない。

メインスイッチがオンになっていることを確認してください。  
ヒューズ、プラグ、コードを確認してください。

### ●グラインドできない。

豆ホッパーに豆が入っているか確認してください

### ●挽くのに時間がかかり過ぎる。

正しく設定されているか確認してください。  
グラインドブレードに損傷がないか確認してください。

### ●量が安定しない。

ドーサーとコーヒー出口が汚れていないか確認してください。

# 仕様

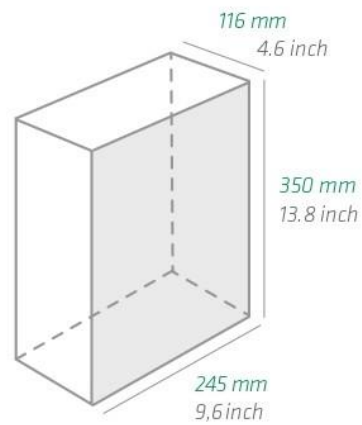

当社は技術的な変更を行う権利を有します

基本情報	
重量	7kg
ホッパー容量	300g
チャンバー容量	200g
消費電力	140W
電源	100V, 50/60Hz

# 品質保証

## 1. 保証期間

商品発送日から1年間（延長保証をご選択の場合は延長後の期間に準じます）

取扱説明書に沿った正しいご使用状態で万一保証期間内に故障や不具合が生じた場合には無償で修理、交換いたします

## 2. 品質保証対象

下記「保証対象外の事項」に該当せず保証期間内にある製品（日本国内のみ有効です）

### 保証対象外の事項

次のような場合は保証期間にかかわらず保証対象外とさせていただきます

- 1) 説明書に記載のない誤ったご使用や、不注意による故障および損傷
- 2) 商品到着後の転倒、落下や設置場所の移動、輸送 による故障および損傷
- 3) 他の機器から受けた障害、または不当な修理や改造による故障および損傷
- 4) 火災、地震、風水害、落雷等の天変地異、公害、異常電圧等、製品に起因しない故障および損傷
- 5) ご使用中に生じるキズなどの外観上の損傷
- 6) 付属部品やその消耗による故障および損傷
- 7) ご使用環境に起因する故障および損傷
- 8) 出張を伴う対応における出張費

## 3. 有償修理

保証期間内であっても次のような場合には有償修理、または有償交換となります

- 1) 保証対象外の項目に該当する場合
- 2) 消耗品の交換を要する場合

## 4. 交換・修理後の保証期間

元の保証期間の残存期間の満了日または交換・修理された製品引き渡し後1週間の満了日のいずれか長い方とします

## 5. 保証対象品のお渡し

保証による交換品のお届けは、受付後、在庫状況によりお取り寄せとなる場合があります  
メーカー都合により同一品をご用意できない場合は同等品での対応となる場合があります

有限会社 Alpha space  
0120-226-639 平日 10:00～18:00  
info@alphaespace.com

